



CÉLINE WRIGHT

Paris

---

# 1 COCON LAMPE A POSER

*Fiche technique / Notice de montage*

---

Dimensions: 20 cm x 18 cm x 58 cm

Matières: socle en noyer massif, abat-jour en papier shoji

Puissance: 20 W

Tension: 12 V

Ampoule: Bi Pin Halogène G4 20 W maximum

Entretien: à l'aide de l'embout à brosse de l'aspirateur ou d'un plumeau naturel, épousseter régulièrement.

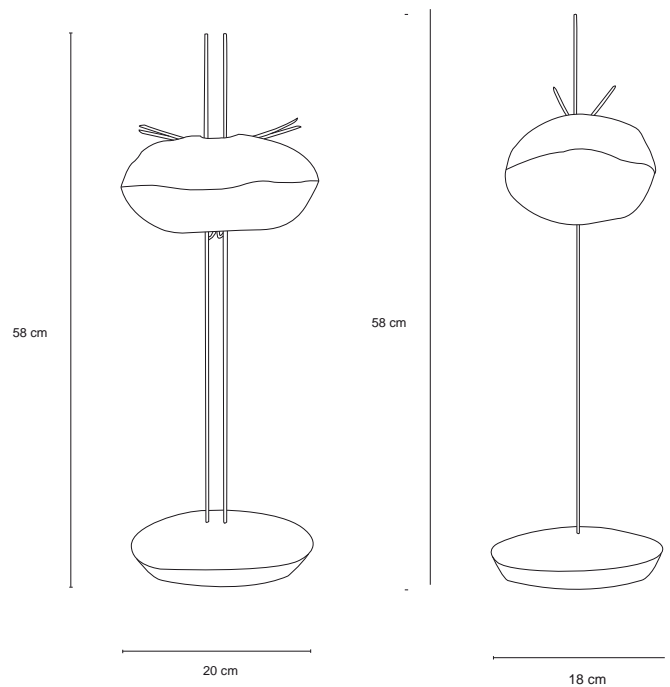

**NOTE:** DEBRANCHER LE LUMINAIRE POUR CHANGER L'AMPOULE, TENIR LA DOUILLE D'UNE MAIN ET CHANGER L'AMPOULE AVEC L'AUTRE MAIN.

TOUTE REPARATION DU SYSTEME ELECTRIQUE DEVRA ETRE EFFECTUEE PAR UN PROFESSIONNEL.

- Déballer délicatement le luminaire de son carton.  
La 1 Cocon Lampe à poser est livrée montée.

**- Enlever l'abat-jour.**

Tenir l'abat-jour et le faire remonter en haut des tiges en acier pour l'enlever. *figure 1*

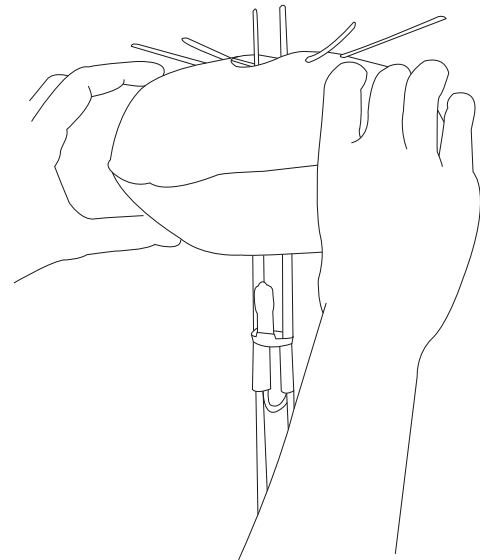

*figure 1*

**- Changement de l'ampoule.**

Tenir la douille d'une main et changer l'ampoule avec l'autre main.

Attention risque de brûlure si l'ampoule est chaude.

**- Remettre l'abat-jour.**

Tenir l'abat-jour et le faire glisser le long des tiges en acier. Prendre soin de remettre les deux petites tiges d'osier croisées en appui sur les serre-câbles placés sur les tiges en acier.

*figure 2*

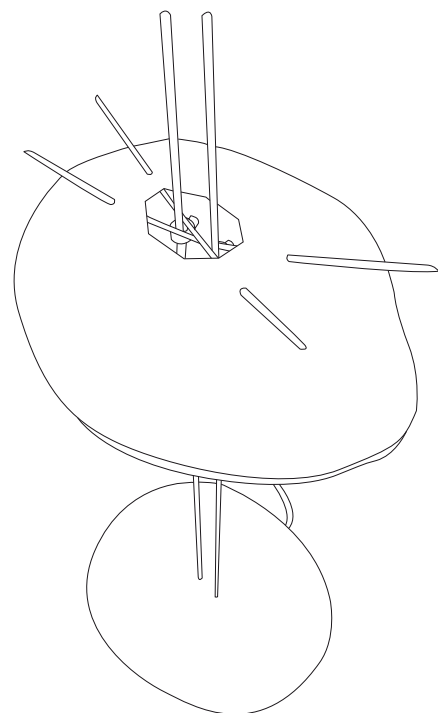

*figure 2*