



Celine Wright

DIVA SUSPENSION

Fiche technique / Notice de montage

Assembly Notice

DIVA - SUSPENSION

PETIT MODÈLE :

- 2 Lampes LED type E14 - 400 Lumen - 2700 Kelvin
- Puissance max : 4 Watt - Tension : 230V
- Dimmable

GRAND MODÈLE :

- 2 Lampes LED type E27 - 1060 Lumen - 2700 Kelvin
- Puissance max : 12 Watt - Tension : 230V
- Dimmable

- Matières : Papier japonais et tartatane, gesso, feuille de cuivre, vernis acrylique, structure en acier blanc, câble d'alimentation gainé tissu ivoire rond, cache domino en papier.
- Entretien : Épousseter régulièrement avec un plumeau naturel ou une micro fibre.

Élégante et classique, la Diva diffuse une lumière chaude et raffinée. La superposition rayonnante des bandes de papier crée un subtil dégradé de lumière. Un jeu graphique évoquant un kaléidoscope. Une structure légère en acier aimanté supporte une grande coupole de papier. Une autre coupole plus petite et inversée projette la lumière sur la partie supérieure.

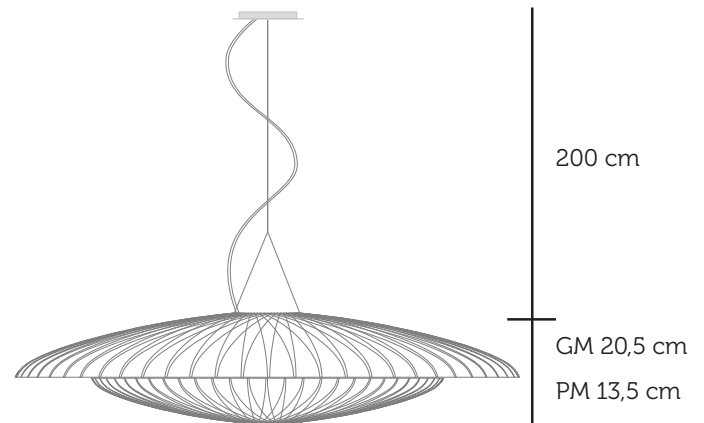

DIVA - HANGING LAMP

SMALL DESIGN :

- 2 Lamps LED type E14 - 400 Lumen - 2700 Kelvin
- Power max : 4 Watt - Voltage : 230V
- Dimmable

LARGE DESIGN :

- 2 Lamps LED type E27 - 1060 Lumen - 2700 Kelvin
- Power max : 12 Watt - Voltage : 230V
- Dimmable

- Materials : Japanese paper and tartatan covered with copper foil, gesso, acrylic vernish, paper ceiling cup, cable covered with warm white fabric.
- Maintenance : Dust regularly with the aid of a feather duster or a micro-fiber.

Elegant and classic, the Diva spreads a soft and refined light. The radiant overlapping of the paper strips creates a subtle gradation of light. A graphic game which evokes a kaleidoscope. A delicate structure in magnetic steel supports a large paper dome. A smaller dome in reverse order projects light on the upper part.

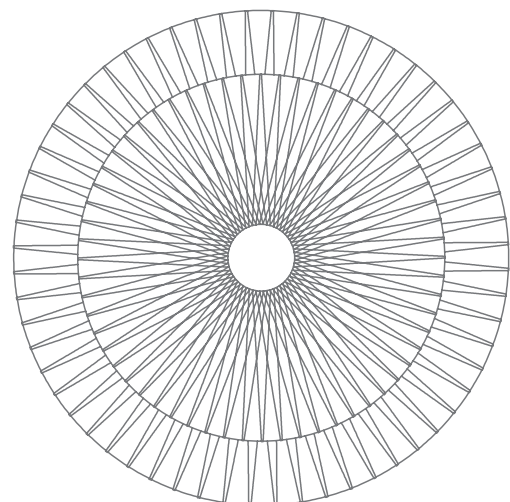

PM 62 cm
GM 85 cm

INSTALLATION DU LUMINAIRE

- Déballez délicatement le luminaire. Fixez la patte au plafond à l'aide de vis adaptées. Connectez les dominos.

- Connecter le fil de terre.

- Vous pouvez régler la longueur du câble acier du luminaire en faisant coulisser le câble de suspension dans le "coulisstop" en pressant sur celui-ci (pièce centrale du boîtier).

- Vissez le boîtier à l'aide des vis latérales.

(figure 1)

MONTAGE DE L'ABAT-JOUR

- Monter l'abat jour en papier en l'enfilant le long du câble par le bas.

- Fixer l'abat jour à l'aide des aimants. Équilibrer en déplaçant la structure pour changer l'axe de gravité.

- Visser les ampoules.

(figure 2)

- Régler l'équilibre à l'aide du «coulisstop» sur la structure (figure 3) en pressant sur celui-ci pour changer la longueur de câble.

- Aimanter ensuite les second abat jour par le bas.

NOTE: POUR CHANGER L'AMPOULE, TENIR LA DOUILLE D'UNE MAIN ET CHANGER L'AMPOULE AVEC L'AUTRE MAIN. ATTENTION RISQUE DE BRÛLURE SI L'AMPOULE EST CHAUDE.

LAMP SET UP

- Delicately take out the lamp from its packaging.

- Fix the metal box at the ceiling with proper screws.

- Connect the domino.

- You can choose the length of the wire: press on the «coulisstop» in the center of the ceiling box and pull or push the wire.

- Screw in the lateral screws.

(figure 1)

LAMP SHADE SET UP

- Slide the electrical line through the lamp shade from the bottom.

- Hook the lamp shade to the three magnets.

- Move the lamp shade to find the balance.

- Screw in the bulbs.

(figure 1)

- Adjust the balance using the «coulisstop» on the structure (figure 3) by pressing on it to modify the length of the cable.

- Fix the second lamp shade to the magnets.

TO CHANGE THE BULB, HOLD THE FITTING WITH ONE HAND AND CHANGE THE BULB WITH THE OTHER HAND.

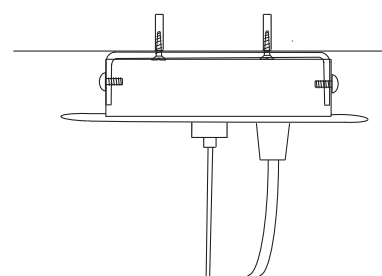
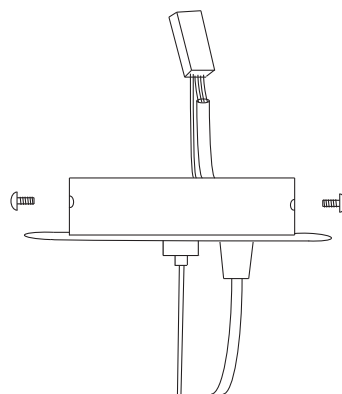
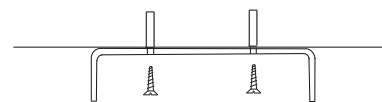

1

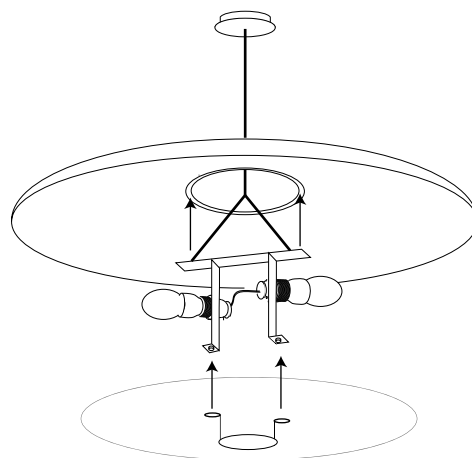

2

Appuyer pour ajuster
Press to adjust

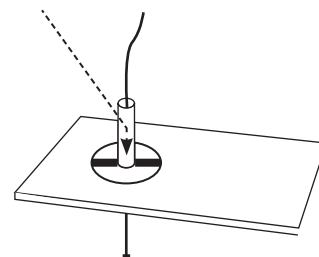

3



2